

ООО «МИКРОРАДАР-СЕРВИС»

ВЛАГОМЕР ПОТОЧНЫЙ «МИКРОРАДАР113W14В»

Методика поверки

МП113.000-03

МИКРОРАДАР

Проверка влагомера проводится в два этапа:

- 1 этап — градуировка влагомера на производственных образцах;
- 2 этап — проверка метрологических характеристик влагомера.

1 ЭТАП. ГРАДУИРОВКА

1. Подготовка производственных проб материала для градуировки

Приготовить пробы контролируемого материала для градуировки следующим образом:

отобрать из технологического процесса десять проб объёмом не менее 10 л каждая с влажностью, равномерно распределённой по всему рабочему диапазону, и поместить их в пронумерованные закрывающиеся ёмкости. Разделить пробы на две группы по 5 шт. таким образом, чтобы в обеих группах влажности были максимально распределены по всему рабочему диапазону. Первая группа используется для градуировки на этапе 1, вторая — для проверки на этапе 2.

Измерить влажность приготовленных проб первой группы образцовым методом и записать измеренную влажность во вторую колонку табл.1.

Определить погрешность образцового метода: отобрать пробу материала. Разбить на пять частей. Определить их влажность лабораторным методом и записать результаты как Н1...Н5.

Вычислить погрешность образцового метода по формуле

$$Z = \frac{\sum_{i=1}^5 |H_i - H_{av}|}{5},$$

где H_{av} – средняя арифметическая влажность 5 проб.

2. Подготовка прибора к работе

2.1. Подготовить пластмассовую поверочную ёмкость (ведро) объёмом около 10 л. Смонтировать блок генератора и блок детектора на поверочной пластине, как показано на рис. 1. Расстояние между антеннами (размер L на рис. 1) должно быть:

- для прибора, установленного на выходе из сушильной установки (работа с низкими влажностями): 150 мм;
- для прибора, установленного на входе в сушильную установку (работа с высокими влажностями): 70 мм.

Поместить антенны в поверочную ёмкость.

2.2. Соединить блок сенсоров с блоком управления и контроля в соответствии со схемой соединений («Влагомер поточный „Микрорадар-113“. Инструкция по монтажу»).

2.3. Включить прибор, прогреть не менее 15 минут.

2.4. На клавиатуре БУК нажать кнопку «ВЫБ» — влагомер перейдет в режим «Выбор», ЖКИ БУК примет вид:

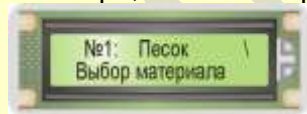

2.5. Выбрать градуировку № 9 «Проверка»: нажать кнопку «9», затем «ВВОД».

2.6. Одновременно нажать на клавиатуре кнопки «ВВОД» и «ГРАД» — влагомер переходит в режим «Тест». В этом режиме на ЖКИ БУК индицируется температура контролируемого материала (°C), амплитуда сигнала детектора (В), ослабление сигнала (дБ) и рассчитанное по этим параметрам значение влажности (%):





Рис. 1. Размещение блока сенсоров для поверки

- 1 — поверочная пластина 3 — блок детектора
 2 — блок генератора 4 — поверочная ёмкость

3. Набор статистических данных

3.1. Заполнить измерительную ёмкость пробой материала, уплотнить лёгким постукиванием, добавить материал до верха. Внутри слоя материала в измерительной ёмкости не должно просматриваться зависаний и пустот. Записать показания температуры и ослабления в дБ. Извлечь блок сенсоров из измерительной ёмкости, повернуть на 90° и вставить обратно. Снова записать показания. Разница между измерениями не должна быть более 0,5 дБ. Большее значение расхождений указывает на плохое заполнение измерительного пространства, необходимо очистить ёмкость и повторить заполнение и измерение.

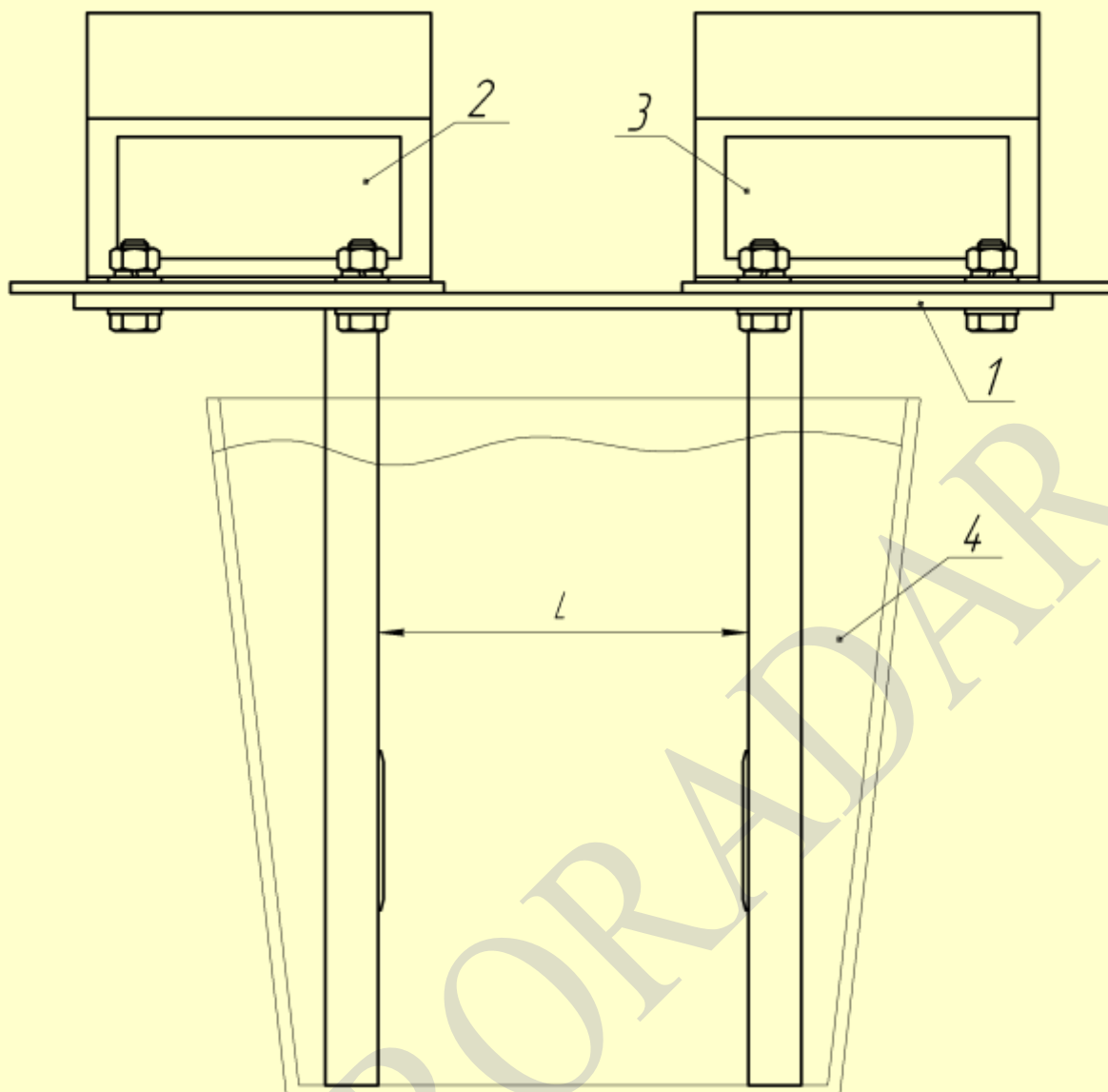
3.2. Повторить измерения по п. 3.1. три раза. Вычислить среднее значение ослабления N_i (дБ) и температуры T_i (°C) по первой пробе и занести показания в таблицу 1;

3.3. Повторить пп. 3.1–3.2. для оставшихся четырёх проб.

Таблица 1

№ проб	Влажность по ГОСТ $W_i, \%$	Ослабление $N_i, \text{дБ}$	Температура $T_i, ^\circ \text{C}$
--------	-----------------------------	-----------------------------	------------------------------------

1			
2			
3			
4			
5			

4. Обработка статистических данных

При помощи программы МастерЛаб, входящей в комплект поставки влагомера, вычислить градуировочные коэффициенты.

Запустить программу МастерЛаб (MasterLab) с диска из комплекта поставки влагомера.

Занести данные таблицы в компьютерную программу МастерЛаб, для чего:

- щёлкнуть левой кнопкой мыши по кнопке «Однопараметрический прибор»;
- набрать значения W_i , N_i и T_i из таблицы 1, в столбцах таблицы программы МастерЛаб «W», «N» и «T» соответственно (столбец «F» не используется).

Построить зависимость $W = F(N)$, для чего:

- перейти на вкладку «Графики» (щёлкнуть левой кнопкой по заголовку «Графики»);
- щёлкнуть левой кнопкой по кнопке «X2»;
- щёлкнуть левой кнопкой по кнопке «Вычислить».

Перейти на вкладку «Результаты» для получения значений коэффициентов A, B, C, D и Tn.

5. Запись коэффициентов в память прибора

В память влагомера записывают коэффициенты A, B, C, D и Tn (вычисленные программой МастерЛаб). После записи новых коэффициентов необходимо вернуть исходные значения коэффициентов корректировочного выражения, т. е., убрать корректировку.

5.1. На клавиатуре БУК нажать кнопку «ОТМ» — влагомер переходит в Основной режим.

5.2. Нажать кнопку «ГРАД», в ответ на запрос ввести пароль «16729», на ЖКИ БУК после ввода пароля отображается общее меню режима «Градуировка»:

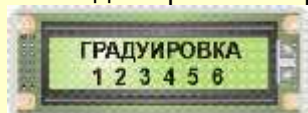

5.3. Нажать кнопку «5», затем «Ввод», при этом на ЖКИ БУК появится приглашение для ввода численного значения коэффициента A (мигающий курсор указывает разряд числа, который будет отредактирован при очередном нажатии цифровой кнопки):

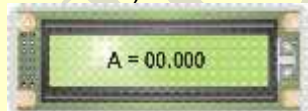

5.4. При помощи цифровых кнопок клавиатуры ввести требуемое значение коэффициента. Для изменения знака числа служит кнопка «+/- N₀», десятичная точка вводится кнопкой «ВЫБ». Подтвердить введённое значение нажатием кнопки «ВВОД», при этом на ЖКИ БУК появится приглашение для ввода очередного коэффициента.

5.5. Аналогичным образом ввести остальные коэффициенты, а также значение Tn. После ввода численного значения последнего и подтверждения его кнопкой «ВВОД» влагомер переходит в общее меню режима «Градуировка».

5.6. Записать в корректировочное выражение исходные значения коэффициентов:

5.6.1. При нахождении влагомера в общем меню режима «Градуировка» нажать на клавиатуре БУК кнопку «4», затем «ВВОД», — на ЖКИ БУК отобразится корректировочное выражение, мигающий курсор находится на первом слагаемом и указывает разряд числа, который будет отредактирован при очередном нажатии цифровой кнопки:

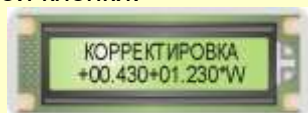

5.6.2. При помощи цифровых кнопок клавиатуры БУК ввести первое слагаемое «+00.000», нажать кнопку «ВВОД», ввести второе слагаемое «+01.000*W» нажать кнопку «ВВОД» — влагомер вернётся в общее меню режима «Градуировка».

5.6.3. Нажать кнопку «ОТМ.», — влагомер перейдет в Основной режим. Градуировка окончена.

2 ЭТАП. ПОВЕРКА

Проводится сразу после первого этапа, без снятия блока сенсоров с поверочной установки. Для поверки используется вторая группа проб, подготовленных при выполнении п. 1 первого этапа.

1. Проведение измерений.

1.1. Заполнить измерительную ёмкость пробой материала, уплотнить лёгким постукиванием, добавить материал до верха. Внутри слоя материала в измерительной ёмкости не должно просматриваться зависаний и пустот. Записать показания температуры и ослабления в дБ. Извлечь блок сенсоров из измерительной ёмкости, повернуть на 90° и вставить обратно. Снова записать показания. Разница между измерениями не должна быть более 0,5 дБ. Большее значение расхождений указывает на плохое заполнение измерительного пространства, необходимо очистить ёмкость и повторить заполнение и измерение.

1.2. Повторить измерения по п. 1.1. три раза. Вычислить среднее значение влажности по влагомеру по первой пробе и занести показания в таблицу 2;

1.3. Повторить пп. 1.1–1.2. для оставшихся четырёх проб.

Таблица 2

№ проб	Влажность по ГОСТ, %	Влажность по влагомеру, %	Температура проб, ° С
1			
2			
3			
4			
5			

2. Расчет погрешности.

2.1. ОПРЕДЕЛИТЬ СРЕДНЕЕ ОТКЛОНЕНИЕ Scp как среднее арифметическое абсолютных значений всех 5 отклонений прибора (Si):

$$Scp = \frac{\sum |Si|}{N} \quad (4)$$

2.2. Определить среднюю ошибку измерений по формуле:

$$S = Scp - Z, \quad (5)$$

где Z — погрешность образцового метода определения влажности (см. п. 1 1-го этапа).

2.3. При превышении средней ошибки измерений S значения абсолютной погрешности, указанной в техническом паспорте, необходимо направить результаты поверки поставщику влагомера для принятия решения о замене или ремонте прибора.

2.4. Результаты поверки оформляются в виде протокола поверки по форме 17.2.14 (Приложение 1).

Приложение 1
Форма 17.2.14.

Протокол проведения поверки

поверка влагомера типа _____

принадлежащего _____
(наименование предприятия, учреждения)

1. Заводской номер _____

2. Предприятие-изготовитель _____

3. Дата выпуска _____

4. Место поверки _____

5. Влажность приготовленных проб по лаборатории:

6. Результаты поверки:

Этап 1. Градуировка

№ проб	Влажность по ГОСТ $W_i, \%$	Ослабление $N_i, \text{дБ}$	Температура $T_i, ^\circ\text{C}$
1			
2			
3			
4			
5			

Полученные градуировочные коэффициенты:

$A =$ _____ $B =$ _____ $C =$ _____ $D =$ _____ $T_n =$ _____

Этап 2. Поверка

№ проб	Влажность по ГОСТ, %	Влажность по влагомеру, %	Температура проб, $^\circ\text{C}$
1			
2			
3			
4			
5			

Погрешность влагомера _____

Нормируемая погрешность _____

Заключение

Замечания

Поверку произвел

Дата _____